

FURLEX 100S

FURLEX

Rullfocks-system för båtar upp till ca 30 fot



Furlex 100S

- Centrerat och isolerat förstag samt helt isolerade skarvstycken – lättare att rulla, minskar slitage samt eliminerar risken för korrosion.
- Unik patenterad belastningsfördelare och kullager i syrafast, rostfritt stål – rullar lätt, håller länge. Lätt fallsvirvel – mindre vikt i toppen minskar båtens krängning och rörelser längskepps.
- Segelintag i syrafast, rostfritt stål – ett starkt kort för ökad hållfasthet, livslängd och enkelt underhåll. Detaljer i komposit – hållbart och lätt.
- Halshorn med frivarv samt förstagsprofil i samma dimension från toppen, ända ner – ett jämnt upprullat och effektivt revat segel. Dubbla likrännor och delbar trumma – förenklar och effektiviserar segelsättning, medger snabba och vägvinnande segelskiften samt gör din Furlex enkel att anpassa för kappsegling.
- Linledarsystem i särklass – ordnar och centrerar linan samt fördelar den jämnt på trumman.

Furlex 100S har ingen invändig vantskruv. För modell 100S, för 6 mm wire, finns dock en vantskruv som tillval. Den monteras under trumman.

| Förstag dia. mm | Max rätande moment vid 30° krängning (kNm) | | Ungefärligt displacement, ton | | DH mm | DW mm | DD mm | CB mm | E mm | F mm | ID mm | W2 mm | D2 Rigg-bult | Förstagsjustering dia., mm | Förlängare H mm | Fallbox Art. nr. |
|-----------------|--|-------------|-------------------------------|-------------|-------|-------|-------|-------|------|------|-------|-------|--------------|----------------------------|-----------------|------------------|
| | Mastheadrigg | Partialrigg | Mastheadrigg | Partialrigg | | | | | | | | | | | | |
| 4 | 6,5 | 8 | 1,4 | 1,7 | 100 | 80 | 152 | 60 | 280 | 360 | 17 | 8,5 | 8 | - | - | 505-004-10 |
| 5 | 10 | 14,5 | 2,1 | 3 | 100 | 80 | 152 | 60 | 280 | 360 | 19 | 11 | 10 | - | - | 505-004-10 |
| 6 | 17 | 22 | 3,5 | 4 | 100 | 80 | 152 | 60 | 280 | 360 | 24 | 11 | 10 | 50 | 90 | 505-006-10 |

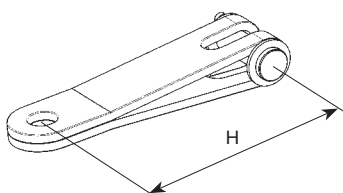

Förlängare: Lång toggel som används när avståndet mellan nedre lagringsdel och däck behöver ökas för att ge plats för bogankare och övrig däcksutrustning.

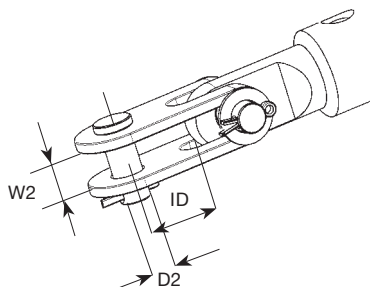

Furlex standardtoggel.

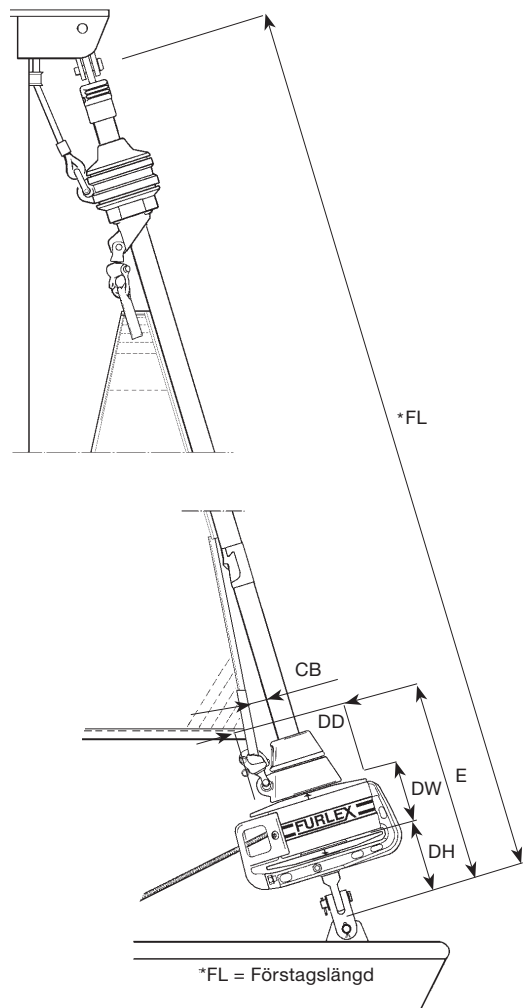

| Förstag dia., mm | Max. förstagslängd, m | Art. nr. Standardversion |
|------------------|-----------------------|--------------------------|
| 4 | 8,1 | 027-019-51 |
| 4 | 10,5 | 027-019-52 |
| 5 | 8,1 | 027-019-53 |
| 5 | 10,5 | 027-019-54 |
| 5 | 12,9 | 027-019-55 |
| 6 | 10,5 | 027-019-56 |
| 6 | 12,9 | 027-019-57 |

| Likrännans invändiga diameter (DLG), mm | Likrännans bredd (WLG), mm |
|---|----------------------------|
| 6,0 | 3,0 |

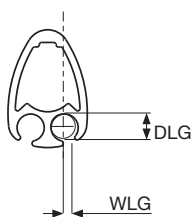

Seldén och Furlex är registrerade varumärken tillhörande Seldén Mast AB
 Seldén Mast AB, Sverige Tel +46 (0)31 69 69 00. Fax +46 (0)31 29 71 37. e-mail info@seldenmast.com
 www.seldenmast.com

 **SELDÉN**
 for sailing