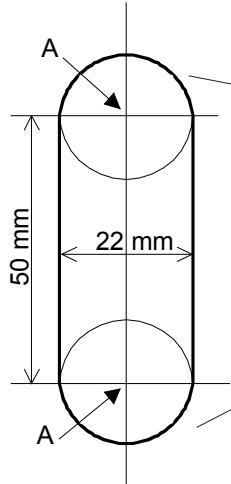
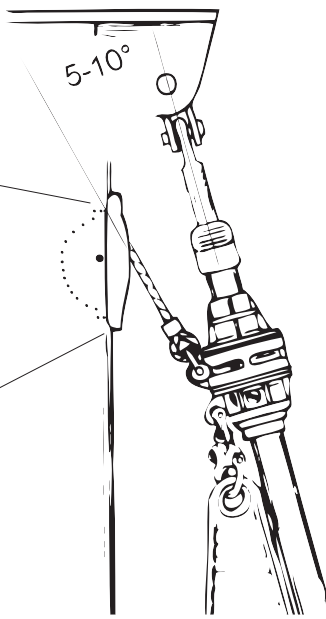

# Fallbox-kit "AL-45"/Sheave box kit "AL-45"

## 505-004-10

<b>För fall med</b> wire Ø4 mm + halända Ø10 mm eller endast tågvirke Ø12 mm	<b>For halyard with</b> wire Ø4 mm + rope Ø10 mm or rope only Ø12 mm
--	--

<p>Ursågning på framkant mast Cut out in front of mast</p>  <p>Ej i skala      Not to scale</p>		<p><b>Verktyg:</b> Penna, linjal, bormaskin, sticksåg Ø6,5 mm borrhål, Ø22 mm hålsåg halv- rund fil, ev. hammare popnitverktyg alt. T30 torx skruvmejsel.</p> <p><b>Tools:</b> Pencil, ruler, drill, jig saw Ø6.5 mm drillbit, Ø22 mm hole saw half round file, hammer pop rivet gun alt. T30 torx screwdriver.</p>
---	--	---

<p><b>Observera!</b> Vinkeln mellan fall och förstag skall vara 5°-10°. Seglet måste dock kunna sträckas helt.</p>	<p><b>Note!</b> The angle between halyard and forestay must be 5°-10°. But you must be able to tension the sail.</p>
--	--

<p><b>Monteringsanvisning</b></p> <ol style="list-style-type: none"> <li>1. Markera borrhålen A på framkant mast.</li> <li>2. Förborra med Ø6,5 mm borrhål.</li> <li>3. Borra hålen till Ø22 mm.</li> <li>4. Förbind ytterkanterna på de två Ø22 mm hålen med en rak linje på varje sida.</li> <li>5. Kontrollera att bredden på märkningen överensstämmer med beslagets bredd där det går in i mastväggen.</li> <li>6. Såga längs linjerna så att urtagets bredd blir lika med beslagets.</li> <li>7. Jämna till hålskanterna med en fil. Hack i hålskanterna kan orsaka sprickbildning.</li> <li>8. Placera beslaget i hålet och märk ut var fästskruvarna / popnitarna skall sitta.</li> <li>9. Borra Ø5,3 mm för självgående skruv alt. Ø6,5 mm för popnit.</li> <li>10. Träd fallet (eller pilotlinan) genom beslaget och sätt det på plats. Kontrollera att det är rättvänt (skivaxeln sitter ej i centrum av beslaget).</li> <li>11. Montera skruven / popnitarna. Slå ut resterna av popnitsplinten.</li> </ol>	<p><b>Fitting procedure</b></p> <ol style="list-style-type: none"> <li>1. Mark the drill holes A on the front side of the mast.</li> <li>2. Pre-drill the holes with a Ø6.5 mm drillbit.</li> <li>3. Enlarge the holes to Ø22 mm.</li> <li>4. Draw straight lines between the Ø22 mm holes, one on each side, touching the hole edges.</li> <li>5. Check that the distance between the lines is the same as the width of the fitting.</li> <li>6. Saw along the lines so that the width of the slot is the same as that of the fitting.</li> <li>7. File the edges of the slot. They must be smooth without any notches.</li> <li>8. Put the fitting in the slot and mark the positions of the fasteners.</li> <li>9. Drill Ø5.3 mm for self-tapping screws alt. Ø6.5 mm for pop rivets.</li> <li>10. Feed the halyard (or messenger). Insert the fitting on the slot. Check that it is fitted the right way up (the shaft is not symmetrically located).</li> <li>11. Fit the screws / pull the rivets. Remove the remaining rivet mandrels, using a mandrel and a hammer.</li> </ol>
---	--

# Sheave box kit "AL-45"/Kit boîte à réa"AL-45"

## 505-004-10

### Für Fall mit

Drahtseil Ø4 mm + Leine Ø10 mm  
oder nur Tauwerk Ø12 mm

### Pour drisse composée de

câble Ø4 mm + cordage Ø10 mm  
ou cordage seulement Ø12 mm

Ausschnitt vorne am Mast

Découpe sur la face avant du mât

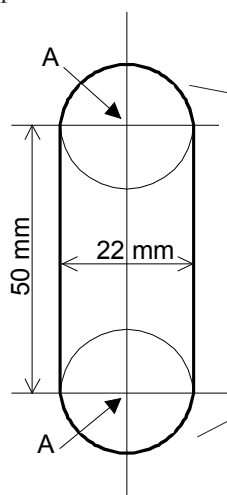

Nicht im Maßstab

Néchelle non respectée

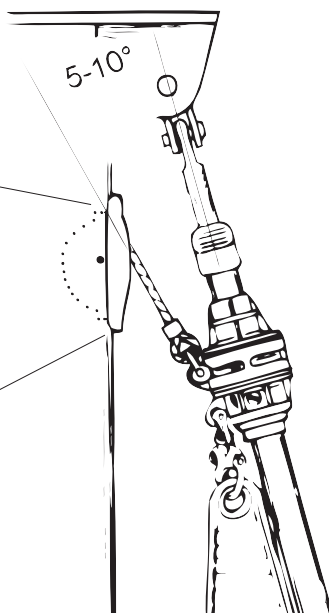

### Werkzeuge :

Bleistift, Lineal, Bohrmaschine, Stichsäge Ø6.5mm Bohrer, Ø22mm Lochbohrer Rundfeile, Hammer Popnietenzange bzw. T30 torx Schraubenzieher.

### Outils nécessaires :

Crayon, mètre, perceuse, scie sauteuse foret Ø6,5 mm, scie cloche Ø 22 mm lime demi ronde, marteau pince à rivets pop ou tournevis cruciforme T30.

### Achtung!

Der Winkel zwischen Fall und Vorstag muß 5°-10° betragen. Das Segel muß aber durchgesetzt werden können.

### Remarque !

L'angle entre la drisse et l'étai doit être compris entre 5 et 10°. Mais il faut veiller à pouvoir étarquer la voile.

### Montageanleitung

1. Markieren Sie die Bohrlöcher A vorne am Mast.
2. Bohren Sie die Löcher mit einem Ø6.5 mm Bohrer vor.
3. Vergrößern Sie die Löcher auf Ø22 mm.
4. Ziehen Sie an beiden Seiten der Ø22mm Löcher eine gerade Linie (lt. Skizze).
5. Kontrollieren Sie, ob der Abstand zwischen den Linien mit den Löchern für den Beschlag übereinstimmt.
6. Sägen Sie entlang der Linie, so daß die Ausschnittbreite mit den Beschlag übereinstimmt.
7. Runden Sie die Kanten mit einer Feile ab. Sie müssen ganz glatt sein.
8. Legen Sie den Beschlag in den Ausschnitt und markieren Sie die Position der Befestigungsschrauben.
9. Bohren Sie Löcher Ø5.3 mm für die selbstschneidende Schraube oder Ø6.5 mm für Popnieten.
10. Führen Sie das Fall (oder Pilotleine) durch den Ausschnitt und setzen Sie den Beschlag ein. Kontrollieren Sie, daß er richtig positioniert ist (die Scheibe sitzt nicht symmetrisch).
11. Drehen Sie die Schrauben ein oder setzen die Popniete und schlagen den Nietstift heraus.

### Procédure de pose

1. Marquez l'emplacement des trous "A" sur la face avant du mât.
2. Percez des avant-trous à l'aide d'un foret Ø6,5 mm.
3. Agrandissez les trous à Ø22 mm.
4. Tracez des lignes droites parallèles reliant les trous Ø22 mm et tangentes aux deux côtés des trous.
5. Vérifiez que la distance entre les deux droites est égale à la largeur d'encastrement de la boîte à réa.
6. Découpez une ouverture en suivant les deux lignes en veillant à ce que la largeur de l'ouverture soit égale à celle de l'encastrement de la boîte à réa.
7. Limez les bords de la découpe pour éliminer toute aspérité.
8. Insérez la boîte à réa dans l'ouverture et marquez l'emplacement des fixations.
9. Percez des trous Ø5,3 mm pour des vis autotaraudeuses ou Ø6,5 mm pour des rivets pop.
10. Passez la drisse (ou le messenger). Insérez la boîte à réa dans l'ouverture. Vérifiez le sens d'insertion (l'axe n'est pas positionné symétriquement).
11. Posez les vis ou les rivets. Chassez l'axe des rivets à l'aide d'un axe usagé et d'un marteau.