

Latte de pataras

511-120-01 Latte de pataras petit modèle (bateaux long. hors tout <30 pieds.)

511-121-01 Latte de pataras modèle moyen (bateaux long. hors tout de 30 à 37 pieds.)

- G Généralités
- Eléments compris dans le kit
- Méthode de montage

Generalités

Ce produit est destiné uniquement aux gréements fractionnés. La latte de pataras est fixée sur la platine de tête de mât et utilisée pour écarter le pataras de la chute de grand-voile lors des virements de bord. La latte de pataras n'est pas faite pour supporter la force de traction exercée par les bastaques ou basses bastaques, **MAIS SEULEMENT LE POIDS DU PATARAS**. Il est possible que certains équipements de tête de mât (feux, antennes, girouettes) doivent être déplacés.

Vérifiez bien que la latte de pataras ait assez d'espace pour bouger sous le support d'instruments etc., **quand la latte de pataras est pliée en position navigation!**

L'espace doit être de 5 mm entre le support de latte de pataras, support de girouette et d'autre équipement de tête de mat et latte de pataras.

Les modifications sur les équipements de tête de mât peuvent être nécessaires pour sécuriser l'espace.

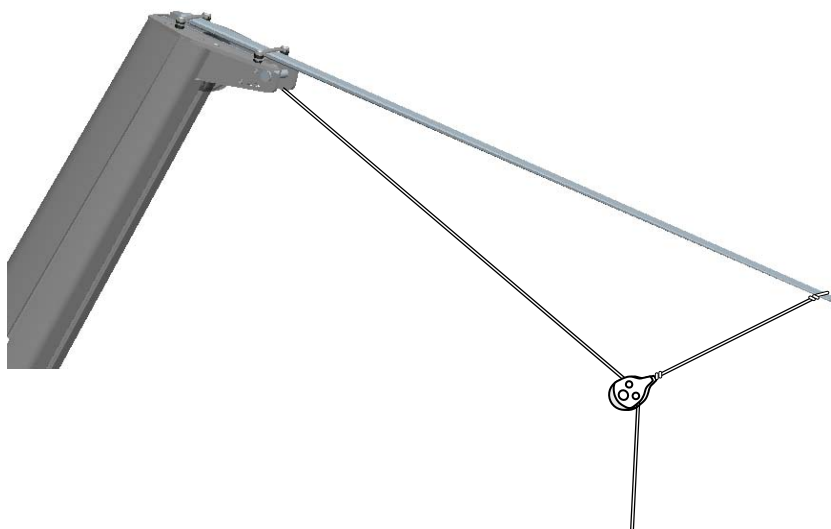

Elements du kit

- | | |
|-------------------------------------------------|---|
| • 511-120-02/121-02 Latte de pataras | 1 |
| • 508-700 Support de latte de pataras | 2 |
| • 155-701 M6 Vis auto-taraudeuse | 4 |
| • 162-026 M5 Vis | 1 |
| • 538-051 Poulie | 1 |
| • 592-006 Foret Ø 5.3 mm | 1 |
| • 613-236 Cordage 0.8 m | 1 |
| • 595-223 Manuel d'instructions pour le montage | 1 |

Montage

1. Percer les trous de fixation des pattes. Les pattes doivent être distantes de 100 mm au minimum. Notez bien: Ne pas percer dans les parois du mât.
2. Le support peut être coupé, pour fixer des plus petites têtes de mat (fig. 3)
3. Afin d'isoler les vis inox de l'aluminium de platine de tête de mât, appliquer sur celles-ci une couche de graisse résistante à l'eau, de la vaseline ou une pâte anticorrosion.
4. Fixer les pattes en plaçant en dessous, au minimum une rondelle comme isolateur; (Fig. 1). Utiliser au besoin, des rondelles supplémentaires. Assurez-vous que les drisses et les réas ne soient pas au contact de la latte de pataras (Fig. 2).
5. Placer 3 ou 4 rondelles entre les pattes (Fig. 1), assurez-vous que la latte de pataras ne soit pas bloquée. (Il peut être nécessaire de courber les pattes).
6. Faire glisser la latte pour la mettre en place (Fig. 3), et visser les deux vis de blocage
7. Faire passer le cordage dans la poulie et fixer son extrémité à la latte de pataras au moyen d'un nœud coulant (Fig. 5/6).
8. Régler la longueur du cordage à approximativement 100 mm.

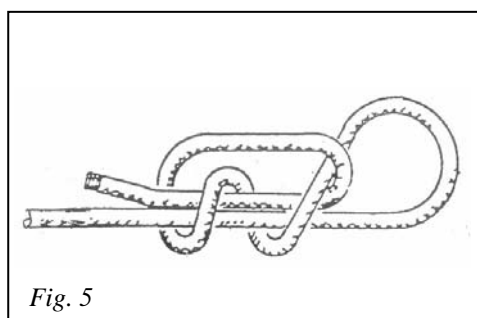
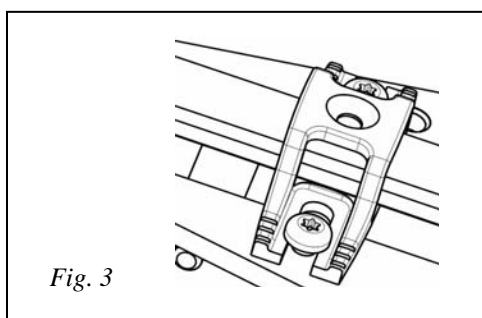
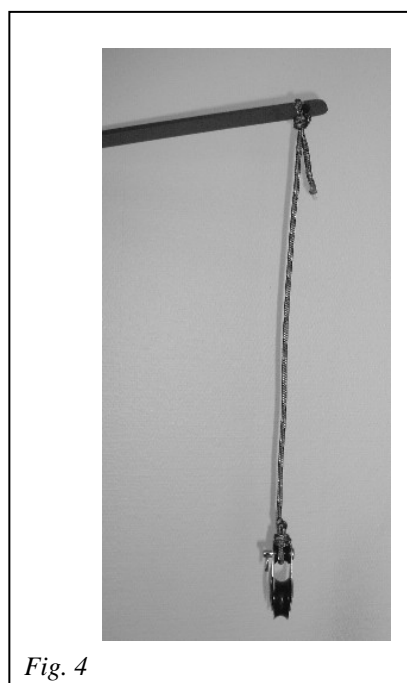
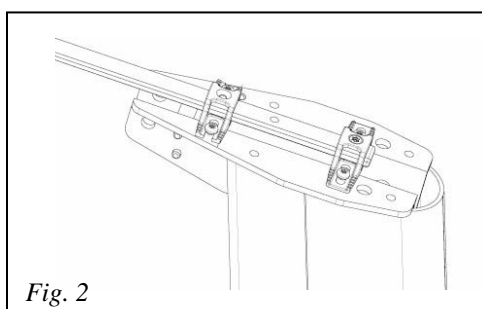
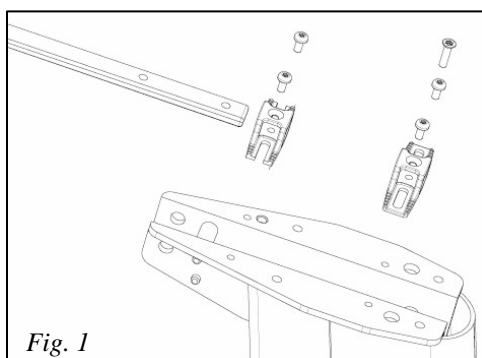

www.seldenmast.com